

# Manuel d'utilisation

Mini-gril double pour en-cas

---

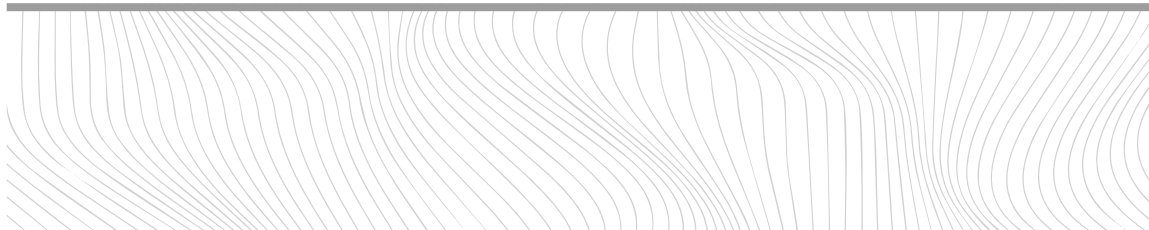
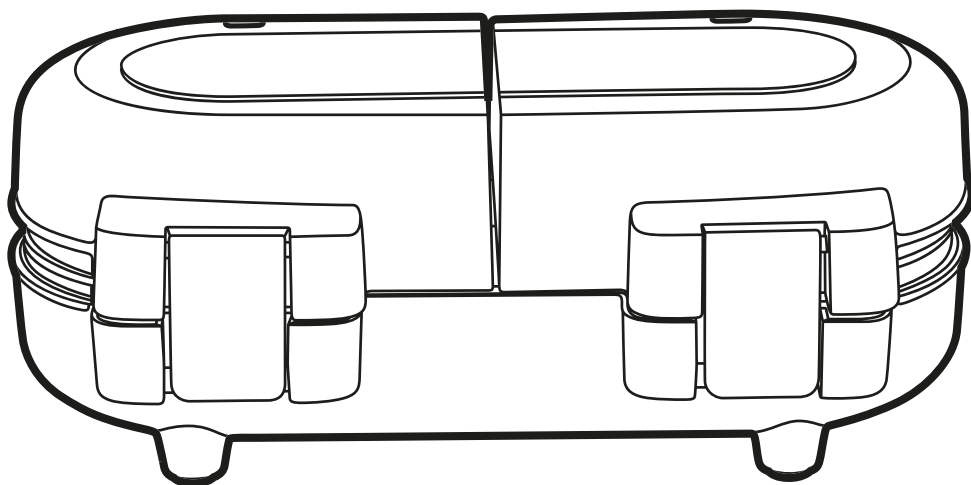

## Description des pièces

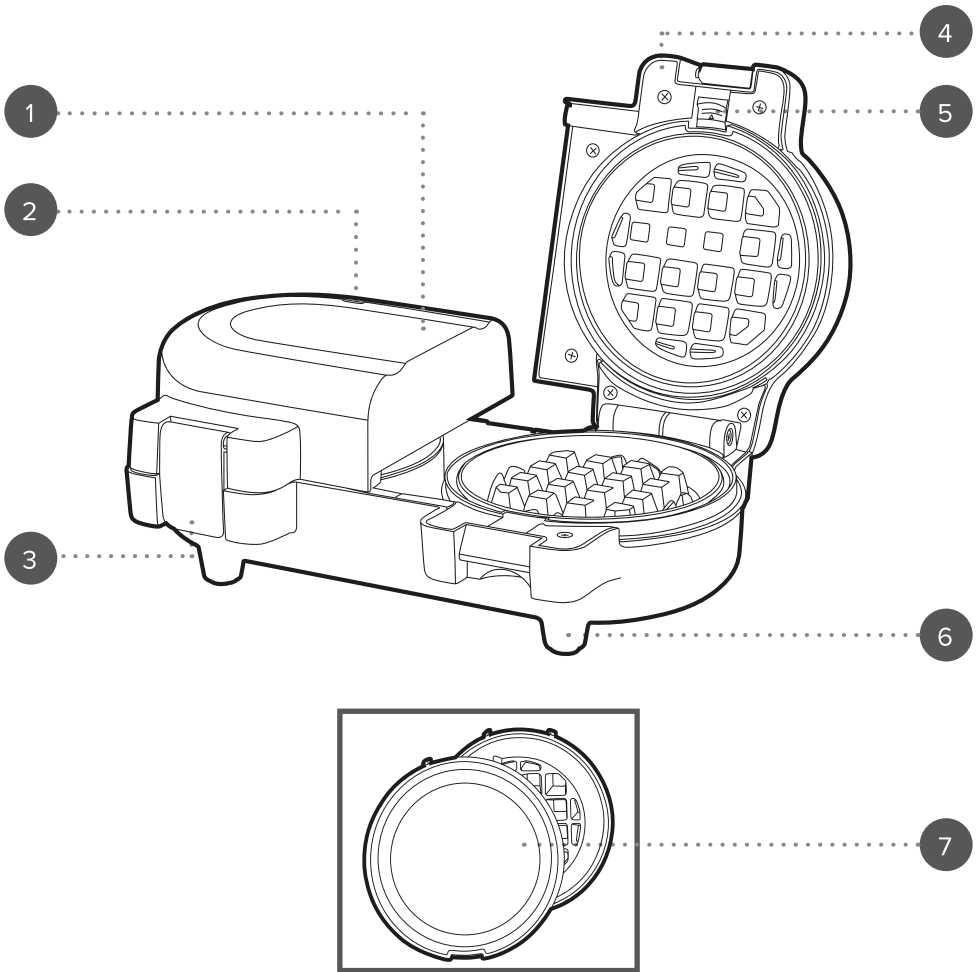

1. Unité principale du grill pour en-cas
2. Voyants lumineux
3. Verrous
4. Poignées

5. Boutons de déverrouillage des plaques
6. Pieds antidérapants
7. Plaques de cuisson interchangeable

Veillez conserver ces instructions pour référence ultérieure.

## CONSIGNES DE SÉCURITÉ

- Lors de l'utilisation d'appareils électriques, les consignes élémentaires de sécurité doivent toujours être respectées.
- Vérifiez que la tension indiquée sur la plaque signalétique correspond à celle du réseau local avant de brancher l'appareil sur l'alimentation secteur.
- Les enfants âgés de 8 ans et plus, et les personnes dont les capacités physiques, sensorielles ou mentales sont réduites ou dont l'expérience et les connaissances sont insuffisantes peuvent utiliser cet appareil uniquement s'ils sont sous surveillance ou s'ils ont reçu des instructions quant à l'utilisation sûre et s'ils comprennent les dangers potentiels.
- Veillez à ce que les enfants ne jouent pas avec l'appareil.
- Sauf s'ils sont âgés de plus de 8 ans et sous surveillance, les enfants ne doivent pas effectuer de nettoyage ou de maintenance.
- Cet appareil n'est pas un jouet.
- Si le cordon d'alimentation, la prise ou toute autre partie de l'appareil ne fonctionne pas correctement, ou si l'appareil est tombé ou endommagé, cessez immédiatement d'utiliser le produit pour éviter tout risque de blessure.
- Cet appareil ne contient aucune pièce réparable par l'utilisateur ; seul un électricien qualifié est autorisé à effectuer des réparations. Des réparations hasardeuses peuvent mettre l'utilisateur en danger.
- Tenez l'appareil et son cordon d'alimentation hors de portée des enfants.
- Tenez l'appareil hors de portée des enfants lorsqu'il est allumé ou qu'il refroidit.
- Tenez l'appareil et son cordon d'alimentation à l'écart de toute source de chaleur ou de tout bord tranchant susceptible de les endommager.
- Tenez le cordon d'alimentation à l'écart de toute pièce de l'appareil qui pourrait devenir chaude pendant son utilisation.
- Tenez l'appareil à l'écart d'autres appareils émettant de la chaleur.
- Veillez à ce que le cordon d'alimentation ne pende pas au-dessus du plan de travail, ne touche pas de surfaces chaudes et ne se torde pas.
- N'immergez pas les composants électriques de l'appareil dans l'eau ni dans tout autre liquide.
- N'utilisez pas l'appareil avec les mains mouillées.
- Ne laissez pas l'appareil sans surveillance lorsqu'il est branché sur le secteur.
- Ne débranchez pas l'appareil de l'alimentation secteur en tirant sur le cordon d'alimentation. Éteignez-le et débranchez-le à la main.
- Ne tirez pas et ne transportez pas l'appareil par son cordon d'alimentation.
- N'utilisez pas l'appareil à d'autres fins que celles pour lesquelles il a été conçu.
- N'utilisez pas d'accessoires autres que ceux fournis.
- N'utilisez pas cet appareil à l'extérieur.
- Ne laissez pas l'appareil à la lumière directe du soleil ou dans des conditions d'humidité élevée.
- Ne déplacez pas l'appareil lorsqu'il est en cours d'utilisation.
- Ne touchez aucune partie de l'appareil qui pourrait devenir chaude pendant son utilisation, car vous pourriez vous blesser.
- N'utilisez pas l'appareil à proximité ou en dessous de matériaux inflammables, tels

que des rideaux, des placards muraux ou des étagères.

- N'utilisez pas d'objets pointus ou abrasifs avec cet appareil. Utilisez uniquement des spatules en plastique thermorésistant ou en bois pour éviter d'endommager la surface antiadhésive.
- Débranchez toujours l'appareil après utilisation et avant tout nettoyage ou entretien.
- Assurez-vous toujours que l'appareil a complètement refroidi après l'utilisation avant d'effectuer tout nettoyage ou entretien, ou de le ranger.
- Débranchez toujours l'appareil après utilisation et attendez qu'il ait complètement refroidi avant de le nettoyer, de procéder à son entretien ou de le ranger.
- Utilisez toujours l'appareil sur une surface stable et résistante à la chaleur, à une hauteur confortable.
- L'utilisation d'une rallonge avec l'appareil est déconseillée.
- Cet appareil ne doit pas être utilisé à l'aide d'un minuteur externe ou d'un système de commande à distance distinct de celui fourni avec l'appareil.
- Cet appareil est destiné à un usage domestique uniquement. Il ne doit pas être utilisé à des fins commerciales.
- La surface extérieure de l'appareil peut chauffer pendant le fonctionnement.



**ATTENTION** : surface chaude. Ne touchez pas la partie chaude ou les composants chauffants de l'appareil. Veillez à ne pas renverser d'eau sur l'élément chauffant.



**AVERTISSEMENT** : tenez l'appareil à l'écart des matériaux inflammables.

### Entretien et maintenance

**ÉTAPE 1** : avant de procéder à toute opération de nettoyage ou d'entretien, débranchez le gril pour en-cas de l'alimentation secteur et vérifiez qu'il a complètement refroidi.

**ÉTAPE 2** : essuyez la coque du gril pour en-cas avec un chiffon doux et humide et séchez-la soigneusement.

**ÉTAPE 3** : nettoyez les accessoires à l'eau chaude savonneuse, puis rincez-les et séchez-les soigneusement.

**ÉTAPE 4** : retirez les résidus de cuisson en versant une petite quantité d'eau chaude mélangée à un détergent doux sur les plaques de cuisson antiadhésives, puis essuyez avec du papier absorbant ou une éponge non abrasive.

N'immergez pas le gril pour en-cas dans l'eau ni dans tout autre liquide.

N'utilisez jamais de détergents agressifs ou abrasifs ni d'éponges métalliques pour nettoyer le gril pour en-cas ou ses accessoires, car cela pourrait endommager la surface.



**REMARQUE** : nettoyez le gril pour en-cas après chaque utilisation.

## Mode d'emploi

### Avant la première utilisation

**ÉTAPE 1 :** éteignez le gril pour en-cas et débranchez-le de l'alimentation secteur.

**ÉTAPE 2 :** essuyez la coque du gril pour en-cas avec un chiffon doux et humide et séchez-la soigneusement.

Nettoyez les plaques de cuisson à l'eau chaude savonneuse, puis rincez-les et séchez-les soigneusement.



**REMARQUE :** lors de la première utilisation du gril pour en-cas, une légère fumée et/ou une odeur peuvent s'en dégager. Ce phénomène est normal et ne dure pas. Laissez suffisamment d'espace autour du gril pour en-cas pour une bonne ventilation.

### Installation ou remplacement des plaques de cuisson

**ÉTAPE 1 :** ouvrez le gril pour en-cas en soulevant le couvercle.

**ÉTAPE 2 :** choisissez les plaques de cuisson requises, en vérifiant que les deux plaques correspondent.

**ÉTAPE 3 :** placez la plaque de cuisson inférieure à l'intérieur du gril pour en-cas et alignez-la avec l'élément chauffant. Appuyez doucement jusqu'à ce qu'elle s'enclenche. Répétez l'opération pour la plaque de cuisson supérieure.



**REMARQUE :** les plaques antiadhésives ne s'installent que dans un seul sens dans le gril pour en-cas.

### Utilisation du gril pour en-cas

**ÉTAPE 1 :** avant chaque utilisation, versez une fine couche d'huile de cuisson sur les plaques de cuisson, en étalant avec une feuille de papier absorbant. Cela permet de prolonger la durée de vie du revêtement antiadhésif et d'empêcher les aliments de coller.

**ÉTAPE 2 :** préparez les ingrédients que vous souhaitez cuire.

**ÉTAPE 3 :** installez les plaques de cuisson requises en suivant les instructions de la section intitulée « Installation ou remplacement des plaques de cuisson ».

**ÉTAPE 4 :** branchez le gril pour en-cas sur l'alimentation secteur et préchauffez-le pendant environ 2 minutes. Le voyant s'allume pour indiquer que le gril pour en-cas chauffe. Le voyant s'éteint lorsque la température requise est atteinte et que le gril pour en-cas est prêt à l'emploi.

**ÉTAPE 5 :** utilisez des gants résistants à la chaleur et ouvrez le couvercle avec précaution. Ajoutez les ingrédients préparés sur la plaque de cuisson inférieure, puis fermez délicatement le couvercle.

**ÉTAPE 6 :** faites cuire le temps requis et surveillez régulièrement la cuisson en ouvrant le couvercle avec précaution.

**ÉTAPE 7 :** une fois la cuisson terminée, utilisez des gants résistants à la chaleur pour ouvrir le couvercle avec précaution, puis retirez les pâtisseries à l'aide d'une spatule en plastique ou en bois résistante à la chaleur.

**ÉTAPE 8 :** éteignez le gril pour en-cas et débranchez-le de l'alimentation secteur.

**ÉTAPE 9 :** laissez le couvercle ouvert et laissez l'appareil refroidir.



**REMARQUE :** veillez à toujours préchauffer les plaques de cuisson avant de lancer la cuisson. Laissez le gril pour en-cas refroidir suffisamment longtemps avant d'installer d'autres plaques de cuisson. Lors de l'utilisation, le voyant s'allume et s'éteint pour indiquer que le gril pour en-cas maintient la température. Ne versez pas une quantité trop importante sur les plaques de cuisson ; les ingrédients peuvent s'étaler pendant la cuisson. Si vous souhaitez cuire plusieurs pâtisseries les unes à la suite des autres,

fermez le couvercle après avoir retiré chaque pâtisserie pour maintenir la chaleur. Le gril pour en-cas restera chaud des deux côtés tout au long de l'utilisation.



**ATTENTION** : faites preuve de prudence pendant la cuisson, car le gril pour en-cas peut émettre de la vapeur.



**AVERTISSEMENT** : le gril pour en-cas et ses plaques de cuisson atteignent des températures élevées pendant la cuisson. Veillez à toujours utiliser des gants résistants à la chaleur pour éviter toute blessure.

## Retrait des plaques de cuisson

**ÉTAPE 1** : laissez le gril pour en-cas refroidir complètement avant d'essayer de retirer les plaques de cuisson.

**ÉTAPE 2** : appuyez sur le bouton de déverrouillage des plaques situé à l'avant du gril pour en-cas. Les plaques antiadhésives se soulèvent alors légèrement, ce qui facilite leur retrait.

**ÉTAPE 3** : retirez chaque plaque en la tenant fermement des deux mains, puis faites-la glisser et retirez-la du gril pour en-cas.



**ATTENTION** : laissez toujours refroidir complètement les plaques de cuisson avant d'essayer de les retirer du gril pour en-cas. Le non-respect de cette consigne peut entraîner des blessures.

## Utilisation des plaques interchangeables

**ÉTAPE 1** : une fois le gril pour en-cas préchauffé, versez la pâte préparée au centre de chaque moule sur la plaque de cuisson inférieure, puis fermez le couvercle.

**ÉTAPE 2** : faites cuire les en-cas pendant environ 8 minutes ou jusqu'à ce qu'ils soient dorés et doux au toucher. Surveillez régulièrement la progression de la cuisson en ouvrant le couvercle avec précaution.

**ÉTAPE 3** : une fois la cuisson terminée, éteignez le gril pour en-cas et débranchez-le de l'alimentation secteur. laissez le couvercle ouvert et laissez l'appareil refroidir.

**ÉTAPE 4** : retirez soigneusement les en-cas en décollant délicatement leurs bords de la plaque de cuisson à l'aide d'une spatule en plastique ou en bois résistante à la chaleur.

**ÉTAPE 5** : une fois froides, les plaques de cuisson peuvent être retirées et lavées à l'eau chaude savonneuse et séchées soigneusement.



**AVERTISSEMENT** : faites preuve de prudence lorsque vous utilisez le gril pour en-cas afin d'éviter tout contact avec la chaleur et la vapeur qui s'échappent.

## Conseils et astuces

1. Veillez à ne pas trop mélanger la pâte, car cela pourrait affecter la texture des pâtisseries.
2. Tamisez les ingrédients secs, tels que la farine, afin d'obtenir une pâte lisse et d'éviter les grumeaux.
3. Attendez que la pâte s'étale de manière uniforme, afin d'éviter tout débordement.
4. Évitez d'ouvrir le gril pour en-cas pendant les premières minutes de cuisson, afin de conserver la chaleur.

5. L'utilisation d'ustensiles en plastique ou en bois résistants à la chaleur permet de protéger le revêtement antiadhésif.
6. Pour gagner du temps lors de l'utilisation du gril pour en-cas, préparez les ingrédients et les mélanges bien à l'avance.

## Stockage

Vérifiez que le gril pour en-cas est froid, propre et sec avant de le ranger dans un endroit frais et sec. N'enroulez jamais le cordon étroitement autour du gril pour en-cas ; enroulez-le sans le serrer pour éviter de l'endommager.

## Dépannage

Problème	Cause possible	Solution
La pâte ne cuit pas uniformément.	Les moules n'ont pas été assez remplis ou ont été trop remplis.	Remplissez les moules de pâte aux $\frac{2}{3}$ environ.  Retournez la préparation pour vérifier que les deux côtés sont cuits uniformément.
Les plaques de cuisson ne s'insèrent pas dans le gril pour en-cas.	Les plaques de cuisson n'ont pas été alignées correctement.	Assurez-vous que les plaques de cuisson sont alignées et verrouillées en bonne position.  Vérifiez que les plaques de cuisson sont suffisamment froides, car certains matériaux peuvent se dilater sous l'effet de la chaleur.

## Spécifications

Code produit : PT5923

Entrée : 220–240 V ~ 50–60 Hz

Sortie : 1100 W

# RECETTES



## Gaufres classiques

### Ingrédients

120 g de farine  
1 œuf  
235 ml de lait  
2 cuillères à soupe de beurre fondu  
1 cuillère à soupe de sucre  
2 cuillères à café de levure chimique  
1 pincée de sel

### Préparation

Tamisez la farine et la levure dans un saladier, puis incorporez le sucre et le sel.

Dans un autre saladier, mélangez l'œuf, le lait et le beurre fondu, puis versez le mélange au centre des ingrédients secs. Mélangez bien jusqu'à obtenir une pâte épaisse et lisse.

Huilez légèrement les plaques antiadhésives et préchauffez le gril pour en-cas.

Versez délicatement la pâte dans le gril pour en-cas. Remplissez chaque plaque aux  $\frac{2}{3}$ . Fermez le gril pour en-cas et faites cuire jusqu'à ce que les gaufres soient bien dorées.

Retirez soigneusement la gaufre à l'aide d'une spatule en bois ou en plastique résistante à la chaleur et laissez-la refroidir sur une grille.

Répétez l'opération avec le reste de pâte.



**REMARQUE :** ajoutez du colorant alimentaire dans la pâte avant la cuisson pour une touche amusante.

## Gaufres aux fruits

### Ingrédients

4 gaufres classiques (ajoutez du colorant alimentaire dans la pâte avant la cuisson pour une touche amusante)

Assortiment de fruits coupés en tranches (par ex, fraises, pêches, kiwis)

### Préparation

Placez les fruits sur les gaufres pour faire des gaufres aux fruits.

## Sandwichs de gaufres à la crème glacée

### Ingrédients

8 gaufres classiques (ajoutez du colorant alimentaire dans la pâte avant la cuisson pour une touche amusante)



4 boules de glace

Une poignée de vermicelles

### **Préparation**

Placez la crème glacée entre deux gaufres pour faire un sandwich de gaufres à la crème glacée.

## **Gaufres végétaliennes**

### **Ingrédients**

100 g de farine

100 g de farine complète

250 ml de lait d'amande

4 cuillères à soupe de beurre végétalien fondu

3 cuillères à soupe de sucre en poudre blond

2 cuillères à soupe de levure chimique

1 cuillère à café de pâte de vanille

1 pincée de sel

### **Préparation**

Tamisez la farine, la farine complète et la levure chimique dans un saladier, puis incorporez le sucre et le sel.

Dans un autre saladier, mélangez le lait d'amande, le beurre végétalien et la pâte de vanille, puis versez le mélange au centre des ingrédients secs. Mélangez bien jusqu'à obtenir une pâte épaisse et lisse.

Huilez légèrement les plaques antiadhésives et préchauffez le gril pour en-cas.

Versez délicatement la pâte dans le gril pour en-cas. Remplissez chaque plaque aux  $\frac{2}{3}$ . Fermez le gril pour en-cas et faites cuire jusqu'à ce que les gaufres soient bien dorées.

Retirez soigneusement la gaufre à l'aide d'une spatule en plastique ou en bois résistante à la chaleur et laissez-la refroidir sur une grille.

Répétez l'opération avec le reste de pâte.

### **Idées de garnitures végétaliennes**

Chocolat végétalien fondu et fraises

Chocolat végétalien fondu et

guimauves végétaliennes

Beurre d'amande et pépites de

chocolat végétaliennes

Cannelle en poudre

Sucre glace et fruits rouges

Beurre de cacahuète et confiture

Yaourt sans produits laitiers et fruits rouges

Banane et pépites de chocolat végétaliennes

Glace sans produits laitiers et fruits rouges

## **Pancakes nature**

### **Ingrédients**

120 g de farine

1 œuf

240 ml de lait

2 cuillères à soupe de beurre fondu ou d'huile végétale

1 cuillère à soupe de sucre

2 cuillères à café de levure chimique

$\frac{1}{4}$  cuillère à café de sel

### **Suggestions de garnitures**

Chocolat fondu

Mélange de fruits rouges

Vermicelles

Citron vert et sucre

Crème fouettée

Crème glacée

Sirop d'érable

### **Préparation**

Tamisez la farine, le sucre, la levure chimique et le sel dans un grand saladier.

Dans un autre saladier, mélangez l'œuf, le lait et le beurre fondu, puis versez le mélange au centre des ingrédients secs. Mélangez bien jusqu'à obtenir une pâte épaisse et lisse.

Huilez légèrement les plaques antiadhésives et préchauffez le gril pour en-cas.

Versez délicatement la pâte dans le gril pour en-cas. Remplissez chaque plaque aux  $\frac{2}{3}$ . Fermez le gril pour en-cas et faites cuire jusqu'à ce que les gaufres soient bien dorées.

Retirez soigneusement le pancake à l'aide d'une spatule en plastique ou en bois résistante à la chaleur et laissez-le refroidir sur une grille.

Répétez l'opération avec le reste de pâte.

Servez avec des garnitures au choix.

## **Pancakes enrobés de chocolat**

### **Ingrédients**

4 pancakes nature

100 g de chocolat fondu

### **Préparation**

Recouvrez les pancakes de chocolat fondu.

Placez-les au réfrigérateur pour figer le chocolat ou dégustez chaud.

## Pancakes sains

### Ingrédients

4 œufs  
2 bananes mûres  
125 ml de lait (ou une alternative végétale)  
60 g de farine de sarrasin  
25 g de pousses d'épinards  
1 cuillère à café de levure chimique

### Préparation

Cette recette nécessite l'utilisation d'un mixeur. Mettez les œufs, les bananes, le lait et les épinards dans un mixeur et mixez jusqu'à obtenir un mélange homogène. Tamisez la farine de sarrasin et la levure chimique dans le mixeur et mélangez jusqu'à obtenir une pâte homogène. Huilez légèrement les plaques antiadhésives et préchauffez le gril pour en-cas.

Versez délicatement la pâte dans le gril pour en-cas. Remplissez chaque plaque aux  $\frac{2}{3}$ . Fermez le gril pour en-cas et faites cuire jusqu'à ce que les gaufres soient bien dorées.

Retirez soigneusement le pancake à l'aide d'une spatule en plastique ou en bois résistante à la chaleur et laissez-le refroidir sur une grille.

Répétez l'opération avec le reste de pâte.

### Suggestions de garnitures saines

Yaourt nature non sucré  
Sirop d'érable pur ou miel  
Mélange de fruits rouges  
Mélange de graines

## Cookies arc-en-ciel

### Ingrédients

1 gros œuf  
200 g de farine  
135 g de sucre cristallisé  
135 g de vermicelles  
100 g de cassonade  
65 g de beurre non salé  
1 cuillère à café d'extrait de vanille pure  
1 cuillère à café de sel  
 $\frac{1}{2}$  cuillère à café de levure chimique  
 $\frac{1}{4}$  cuillère à café de bicarbonate de soude

### Préparation

Dans un grand saladier, mélangez le beurre et le sucre.

Dans un autre saladier, battez l'œuf et l'extrait de vanille. Incorporez petit à petit le mélange œuf/extrait de vanille au mélange beurre/sucre, puis

mélangez jusqu'à obtention d'une pâte aérée et de couleur claire.

Dans un autre saladier, tamisez la farine, le sel, la levure et le bicarbonate de soude, puis incorporez les vermicelles. Mélangez bien.

Ajoutez les ingrédients secs aux ingrédients liquides. Mélangez le tout jusqu'à obtention d'une pâte épaisse.

Placez la pâte au réfrigérateur et laissez-la refroidir pendant au moins 4 heures.

Huilez légèrement les plaques antiadhésives et préchauffez le gril pour en-cas.

Formez une boule de pâte de la taille d'une balle de ping-pong et aplatissez-la légèrement. Placez la pâte dans le gril pour en-cas préchauffé. Fermez le gril pour en-cas et faites cuire pendant environ 5 à 10 minutes.

Retirez soigneusement le cookie à l'aide d'une spatule en plastique ou en bois résistante à la chaleur et laissez-le refroidir sur une grille.

Répétez l'opération avec le reste de pâte.

## Cookie aux morceaux de brownie au chocolat

### Ingrédients

2 œufs  
200 g de sucre en poudre  
130 g de farine  
40 g de cacao en poudre  
60 ml d'huile végétale  
1 cuillère à café de sel  
1 cuillère à café d'extrait de vanille  
1 cuillère à café de levure chimique

### Préparation

Tamisez le cacao en poudre et le sucre en poudre dans un grand saladier. Ajoutez l'huile végétale et mélangez.

Dans un autre saladier, battez l'œuf et l'extrait de vanille.

Ajoutez les ingrédients secs aux ingrédients liquides. Mélangez le tout jusqu'à obtention d'une pâte épaisse.

Tamisez la farine, la levure chimique et le sel dans un autre saladier. Mélangez bien, puis ajoutez les ingrédients secs aux ingrédients humides. Mélangez le tout jusqu'à obtention d'une pâte.

Placez la pâte au réfrigérateur et laissez-la refroidir pendant au moins 4 heures.

Formez une boule de pâte de la taille d'une balle de ping-pong et aplatissez-la légèrement. Placez la pâte dans le gril pour en-cas préchauffé. Fermez le gril pour en-cas et faites cuire pendant environ 5 à 10 minutes. Retirez soigneusement le cookie à l'aide d'une spatule en plastique ou en bois résistante à la chaleur et laissez-le refroidir sur une grille. Répétez l'opération avec le reste de pâte.



#### Mise au rebut des piles/batteries usagées et des équipements électriques et électroniques



Ce symbole figurant sur le produit, sur ses piles ou sur son emballage, signifie que ce produit et toutes les piles qu'il contient ne doivent pas être jetés avec les ordures ménagères. Il est de la responsabilité de l'utilisateur de les remettre à un point de collecte approprié destiné au recyclage des piles/batteries et des équipements électriques et électroniques. Cette collecte sélective et ce recyclage contribuent à préserver les ressources naturelles et à prévenir les conséquences négatives potentielles sur la santé et l'environnement, liées à la présence possible de substances dangereuses dans les piles/batteries et les équipements électriques et électroniques, pouvant être causées par une élimination inadéquate des déchets. Certains revendeurs proposent des services de reprise qui permettent à l'utilisateur de renvoyer les équipements usagés pour une mise au rebut appropriée. **Il est de la responsabilité de l'utilisateur de supprimer toutes les données situées sur les équipements électriques et électroniques avant la mise au rebut.** Pour plus d'informations sur les centres de collectes des piles et des déchets électriques et électroniques usagés, veuillez contacter votre mairie, votre déchèterie locale ou le revendeur du produit.

Fabriqué par :  
Ultimate Products UK Ltd.,  
Victoria Street, Manchester OL9 0DD. **UK.**  
Ultimate Products Europe Ltd.,  
19 Baggot Street Lower, Dublin D02 X658. **ROI.**

**FABRIQUÉ EN CHINE.**

CD230124/MD000000/V1